

Предложение от «КБ «ГАРНІ МАШИНИ»
(<http://rozrobkinauchni.vsocorp.org/>), E-mail: kbgarmasch@ukr.net
моб. тел. +38 095 466 23 89; +38 096 074 06 49

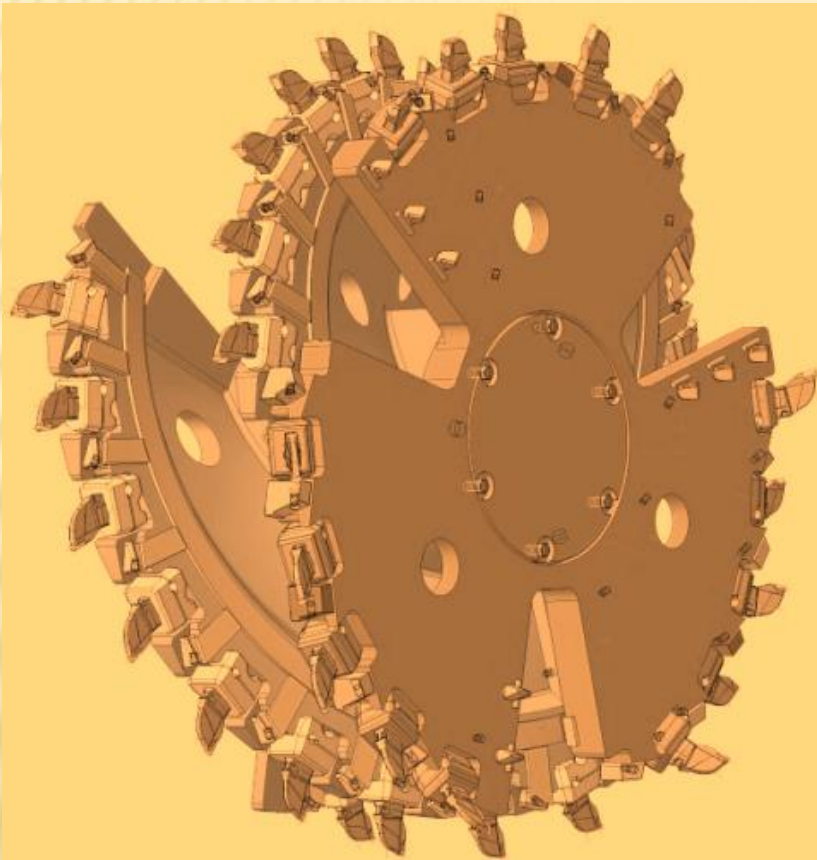

ШЛАМОВЫЙ НАСОС (УГЛЕСОС) 12У6

- Углесос 12У6 предназначен для гидropодъема водоугольной химически нейтральной гидросмеси (рН=6÷8) с размером твердых частиц не более 100 мм, с отношением твердой и жидкой фаз по массе не более Т:Ж=1:3, содержанием породы в твердой фазе не более 25%, температурой от 1°С до 40°С. Насос весьма распространен в сети гидротранспорта угольных обогатительных фабрик, встречается также на различных карьерах, ГОКах и в металлургической промышленности.

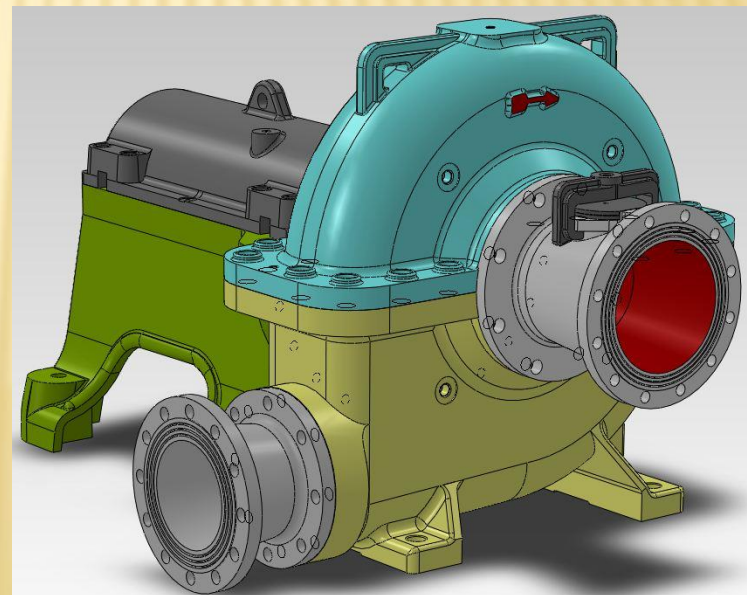
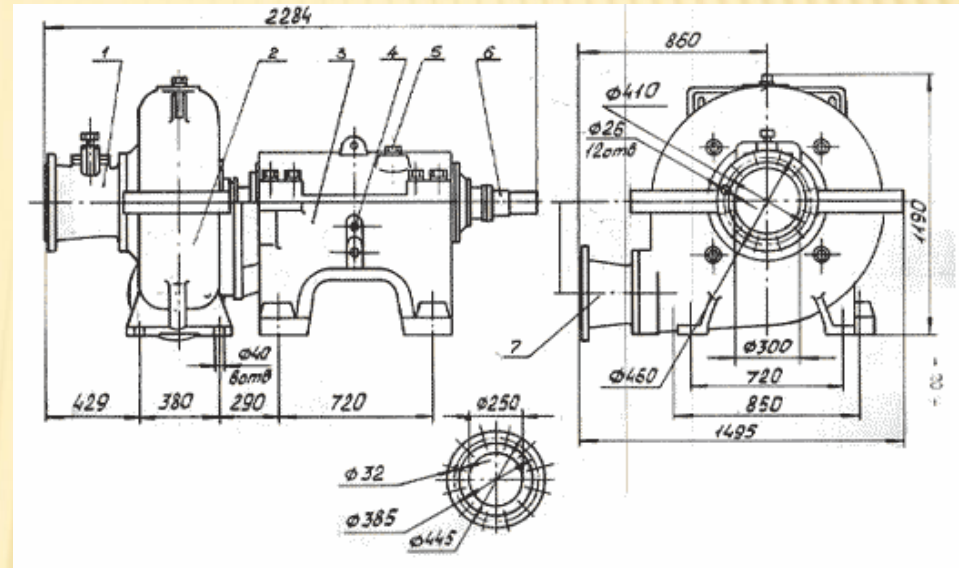

ТЕХНИЧЕСКИЕ ХАРАКТЕРИСТИКИ 12У6

Технические характеристики

Номинальная подача, м ³ /час	900
Напор, м	175
Допустимая вакуумметрическая высота всасывания, м	5,9
КПД, %	60
Рекомендуемая мощность электродвигателя не менее, кВт	797
Скорость вращения, об/мин.	1485
Частота питающей сети, Гц	50
Напряжение сети, В	6000
Диаметр всасывающего патрубка, мм	300
Диаметр нагнетающего патрубка, мм	250
Габаритные размеры насоса, мм	длина – 2336, ширина – 1494, высота - 1190
Масса насоса не более, кг	2100

